

## Instructions d'installation H4892 BP2 fr-CA

L'installation, les réparations et l'entretien doivent être effectués par un technicien autorisé de Miele, conformément aux normes de sécurité nationales et locales et selon les instructions d'installation qui sont fournies avec l'appareil.

# INSTRUCTIONS IMPORTANTES DE SÉCURITÉ

---

Cet appareil est destiné à un usage domestique seulement.

Toute autre utilisation est déconseillée.

Le fabricant décline toute responsabilité à l'égard des dommages causés par une mauvaise utilisation.

Cet appareil est conforme aux exigences actuelles en matière de sécurité. L'utilisation inappropriée de cet appareil peut causer des blessures et des dommages matériels.

Lisez toutes les instructions avant d'installer ou d'utiliser cet appareil.

Conservez cette brochure en lieu sûr afin de pouvoir la consulter au besoin et remettez-la au prochain utilisateur.

## Utilisation

► Cet appareil est destiné à un usage domestique seulement et sert à décongeler, chauffer, cuisiner, cuire, rôtir et griller des aliments.

Il n'est pas conçu pour être utilisé de manière industrielle ou en laboratoire.

► N'utilisez pas cet appareil pour entreposer ou déshydrater des matières inflammables. Risque d'incendie!

► Les personnes qui ne possèdent pas les capacités physiques, l'expérience ou les connaissances requises pour utiliser cet appareil doivent être supervisées ou formées par une personne responsable.

## Enfants

► Les enfants ne doivent pas être laissés sans surveillance près de l'appareil lorsque celui-ci fonctionne. Ne laissez jamais les enfants s'accrocher ou s'appuyer sur l'appareil.

► Les enfants ne doivent pas utiliser l'appareil sans supervision s'ils n'ont pas reçu les instructions nécessaires afin d'assurer qu'ils soient en mesure de le faire de façon sécuritaire. Ils doivent comprendre les dangers possibles liés à une mauvaise utilisation.

► Ne laissez pas les enfants toucher l'appareil ou jouer avec celui-ci ou près de celui-ci lorsqu'il fonctionne. La vitre de la porte ainsi que la poignée, les commandes et l'évent de condensation du four deviennent très chauds lorsque l'appareil fonctionne. Risque de brûlures.

# INSTRUCTIONS IMPORTANTES DE SÉCURITÉ

## Installation

▶ Avant d'installer l'appareil, assurez-vous que la tension et la fréquence indiquées sur la plaque signalétique correspondent à celles du système d'alimentation électrique de la résidence. Ces données doivent correspondre afin d'éviter toute blessure et dommages occasionnés à l'appareil. En cas de doute, consultez un électricien qualifié.

▶ Assurez-vous que votre appareil est correctement installé et mis à la terre par un technicien qualifié.

Pour garantir la sécurité électrique de l'appareil, il faut le raccorder à une installation de mise à la terre appropriée. Il est essentiel de respecter cette exigence élémentaire en matière de sécurité. En cas de doute, faites vérifier l'installation électrique de la résidence par un électricien qualifié.

Le fabricant ne peut être tenu responsable des dommages causés par l'absence d'une installation de mise à la terre, par une installation déficiente ou par un non respect des codes électriques nationaux et locaux.

▶ L'appareil doit tout d'abord être encastéré avant d'être utilisé.

▶ Les travaux d'installation et de réparation doivent être effectués par un technicien autorisé. Il peut être dangereux de confier ces travaux à des personnes non qualifiées. En outre, le recours à des personnes non qualifiées pourrait invalider la garantie.

▶ Avant d'installer ou de réparer le four, coupez l'alimentation électrique en

retirant le fusible, en basculant le disjoncteur ou en débranchant l'appareil de la prise de courant.

## Utilisation du four

 **AVERTISSEMENT** : Les fours atteignent des températures intérieures très élevées qui peuvent causer des brûlures.

▶ Empêchez les enfants de toucher l'appareil pendant que vous vous en servez.

▶ Utilisez des poignées thermorésistantes pour placer des articles dans le four, pour les retourner ou pour les sortir. L'élément chauffant supérieur et les grilles du four peuvent devenir très chauds et causer des brûlures.

▶ Pour empêcher toute brûlure, placez toujours les grilles du four à la hauteur désirée alors que le four est froid.

▶ Ouvrez la porte prudemment pour permettre à l'air chaud ou à la vapeur de sortir du four avant d'y placer ou d'en sortir un plat.

▶ Pour éviter toute brûlure, laissez refroidir les éléments avant de les nettoyer.

▶ Le four devient très chaud durant la fonction d'autonettoyage. Surveillez les enfants afin d'éviter qu'ils ne touchent au four.

▶ Retirez tous les accessoires qui se trouvent dans le four avant de lancer la fonction d'autonettoyage. Ce programme fonctionne à des températures élevées, ce qui endommagera les accessoires oubliés à l'intérieur.

# INSTRUCTIONS IMPORTANTES DE SÉCURITÉ

---

- ▶ Le joint d'étanchéité de la porte est essentiel pour assurer l'étanchéité. Il faut faire attention de pas frotter, endommager ou retirer le joint d'étanchéité.
- ▶ Nettoyez seulement les pièces énumérées dans ce manuel.
- ▶ **Attention :** Les éléments peuvent être chauds même s'ils ne sont pas rouges. Durant et après l'utilisation, ne laissez pas des vêtements ou d'autres matières inflammables entrer en contact avec les éléments ou les surfaces intérieures du four tant qu'ils n'ont pas refroidis. Les parties externes du four comme la vitre de porte, les événements et le panneau de commande peuvent devenir chaudes.
- ▶ N'obstruez pas les ouvertures de ventilation.
- ▶ Il est important de ne pas utiliser de papier d'aluminium pour recouvrir le fond du four. Pour éviter d'endommager le four, ne placez pas de casseroles, de poêlons ou de plaque à pâtisserie au fond de celui-ci.
- ▶ Ne laissez pas d'objets en métal (papier d'aluminium, casseroles) ou la sonde à viande entrer en contact avec l'élément chauffant.
- ▶ Ne glissez pas de chaudrons ou de casseroles dans le fond du four. Ils pourraient égratigner et endommager la surface.
- ▶ Vous ne devez pas vous appuyer, vous asseoir ou mettre des articles lourds sur la porte du four lorsqu'elle est ouverte.
- ▶ N'utilisez que la sonde Miele fournie avec le four. Communiquez avec Miele si vous souhaitez vous procurer une nouvelle sonde.
- ▶ Afin de ne pas l'endommager, retirez la sonde du four lorsque vous ne l'utilisez pas.
- ▶ Ne faites pas chauffer de contenants fermés dans le four, la pression pourrait s'accumuler et causer une explosion.
- ▶ N'ajoutez jamais d'eau à des aliments placés sur une plaque ou sur une lèche-frite dans un four chaud, ou directement sur la nourriture. La vapeur créée pourrait causer des brûlures sérieuses ou vous ébouillanter.
- ▶ Ce four ne doit être utilisé que pour cuisiner. Ne l'utilisez pas comme sècheuse, four à céramique ou déshumidificateur, etc. Les fumées ou vapeurs émanant de la colle, des plastiques ou des liquides et matières inflammables peuvent être dangereuses.
- ▶ N'entrez jamais de liquides et de matières inflammables dans, au-dessus ou sous un four, ou près des surfaces de cuisson.
- ▶ Lorsque vous réchauffez des pizzas ou des tartes congelées, placez-les sur la grille sur un papier sulfurisé. N'utilisez pas de plaque à pâtisserie ou de lèche-frite pour les gros aliments congelés. La plaque ou la lèche-frite peut se déformer et il peut être difficile de la sortir du four une fois chaude. Les aliments congelés comme les frites, les bâtonnets de poisson, les filets de poulet, etc. peuvent être cuits sur une plaque à pâtisserie.

# INSTRUCTIONS IMPORTANTES DE SÉCURITÉ

---

► Vérifiez toujours que les aliments sont suffisamment réchauffés. Le temps de cuisson nécessaire varie en fonction de nombreux facteurs, comme la température initiale, la quantité et le type d'aliments et leur consistance ainsi que des changements apportés à la recette. Les germes contenus dans les aliments sont tués uniquement lorsque la température est supérieure à 70 °C (158 °F) et que le temps de cuisson dépasse 10 minutes. Sélectionnez un temps de cuisson plus long si vous n'êtes pas certain que les aliments sont bien réchauffés. Pour assurer que la température est distribuée uniformément, mélangez les aliments de temps à autre, quelques minutes avant de les servir.

## Notes d'ordre général

► N'utilisez jamais un nettoyeur à vapeur pour nettoyer le four. La vapeur pourrait atteindre les composantes électriques et causer un court-circuit.

► Les enfants ne doivent pas être laissés seuls ou sans surveillance près du four lorsque celui-ci fonctionne. Ne laissez jamais un enfant s'asseoir ou se tenir debout sur aucune partie du four. Attention : Ne rangez pas d'articles attractifs pour les enfants dans l'armoire au-dessus du four. Les enfants pourraient se blesser en grim pant sur le four pour tenter d'atteindre ces articles.

► Ne laissez pas le four sans surveillance lorsque vous cuisinez avec des huiles ou des graisses, elles constituent un risque d'incendie en cas de surchauffe.

► N'utilisez pas de l'eau pour éteindre un feu de friture. Étouffez toute flamme ou incendie à l'aide d'un produit chimique sec ou d'un extincteur à mousse carbonique.

► Le fait de porter des vêtements amples ou tombants lorsque vous utilisez l'appareil constitue un risque.

► N'utilisez pas le four pour chauffer la pièce.

► Assurez-vous que les câbles d'alimentation électrique des petits appareils électroménagers ne sont pas en contact avec la porte du four ou ne s'y coincent pas.

► N'utilisez que des poignées sèches et thermorésistantes. L'utilisation de poignées humides peut causer des brûlures de vapeur. Ne laissez pas les poignées entrer en contact avec des huiles. N'utilisez pas de serviettes ou d'autres gros accessoires à la place des poignées.

► Il est recommandé de couvrir tous les aliments cuits qui sont laissés dans le four pour les garder chauds. Cela empêchera l'humidité de se condenser à l'intérieur du four.

► Soyez prudent lorsque vous utilisez des boissons alcoolisées comme le rhum, le whisky ou le vin pour cuire ou rôtir des aliments. L'alcool s'évapore à des températures élevées, mais il peut arriver qu'il brûle au contact des éléments chauffants.

**CONSERVEZ CES INSTRUCTIONS ET RELISEZ-LES DE TEMPS EN TEMPS.**

**ATTENTION :** Avant de procéder à l'entretien de l'appareil, couper l'alimentation électrique en enlevant le fusible, en fermant le disjoncteur ou en coupant l'alimentation principale.

Tous les travaux électriques devraient être effectués par un technicien qualifié, conformément aux normes et règlements en vigueur. Tout travail d'entretien ou de réparation effectué par des personnes non qualifiées pourrait être dangereux et le fabricant ne peut en être tenu responsable.

Avant de raccorder l'appareil à la source d'alimentation électrique, s'assurer que la tension et la fréquence correspondent à celles indiquées sur la plaque signalétique. Ces données doivent correspondre afin d'éviter d'endommager l'appareil. Dans le doute, consulter un électricien qualifié.

Faire fonctionner l'appareil seulement après l'avoir encastré.

**Remarque à l'intention de l'installateur :**

**Prière de remettre ces instructions au client.**

Les appareils de Miele peuvent être encastrés à ras ou avec débordement. Discutez de vos conditions d'installation avec votre architecte, décorateur de l'intérieure et installateur.

## Source d'alimentation électrique

L'appareil est muni d'un cordon d'alimentation flexible de 6 pi (1,8 m) comportant 4 fils qui se branchent dans une prise de mise à la terre spéciale pour les fiches à 3 broches et 4 fils.

– Capacité des fusibles :  
240 V, 60 Hz, 40 A

ou

– Capacité des fusibles :  
208 V, 60 Hz, 40 A

Fil noir : branché à L1 (vivant)

Fil rouge : branché à L2 (vivant)

Fil blanc : branché à N (mort)

Fil vert : branché à GND (mise à terre)

Utiliser une ligne et une boîte de raccordement indépendante pour raccorder l'appareil à un circuit de 40 A.

Les renseignements sur le branchement électrique figurent dans le graphique situé sur le dessus du four.

## Plaque signalétique

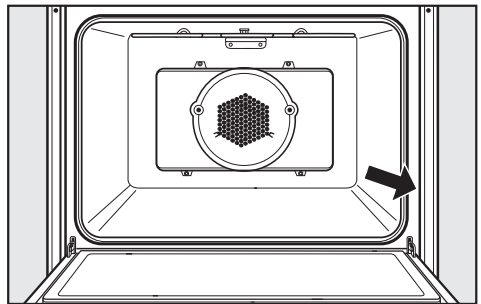

La plaque signalétique argentée est située sur le devant du four (porte ou verte).

## Dimensions de l'appareil et du trou de découpage

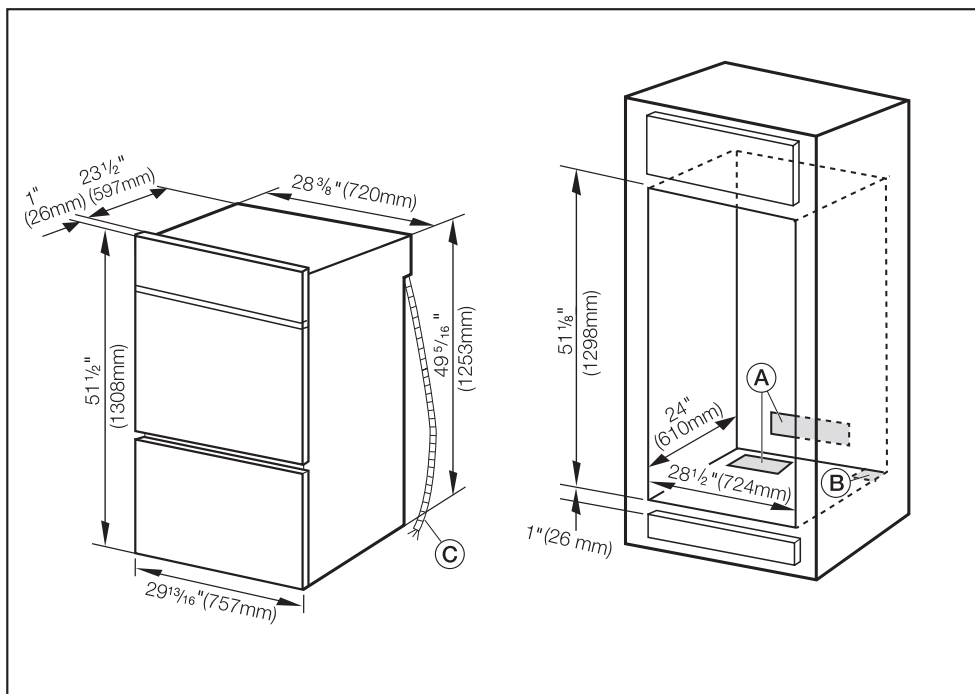

Ⓐ Évén (min. 24 po<sup>2</sup> / 150 cm<sup>2</sup>)

Le trou peut être découpé à l'arrière **ou** sur le plancher de l'armoire.

Ⓑ Trou du cordon d'alimentation (min. 1 po<sup>2</sup> / 3 cm<sup>2</sup>)

Ⓒ Cordon d'alimentation

Consultez le site Web de Miele pour obtenir les toutes dernières spécifications.

Le four doit être encastré et supporté par en-dessous.

**⚠ INFORMATION IMPORTANTE**  
Certains matériaux et finis des meubles d'encastrement sont très sensibles aux températures élevées. Pour prévenir tout risque de dommage, une ouverture minimale de 24 pouces carré (2 po x 12 po) [150 cm<sup>2</sup>] doit exister de manière à ce que l'air puisse circuler autour de l'appareil. De plus, l'évent du four situé au bas de la porte (bas de la porte inférieure dans les fours doubles) ne doit pas être obstrué.

- Collez les patins sur la partie inférieure de l'armoire.

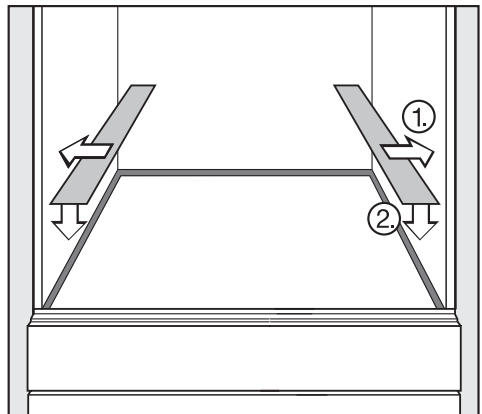

- Préparez la porte pour l'enlever. Soulevez les grappins de sécurité de chacune des charnières.



## Installation du four

- Refermer la porte lentement jusqu'à ce les grappins saillants arrêtent le mouvement. Tirer la porte vers le haut.

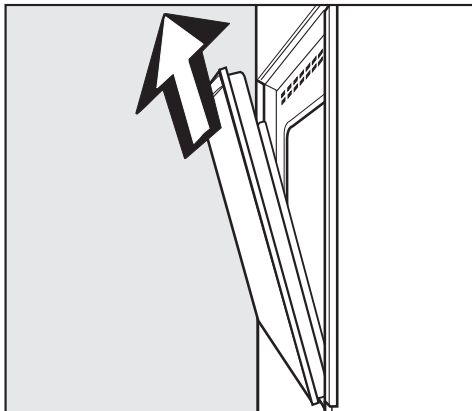

- Raccorder l'appareil à la source d'alimentation électrique.
- Glisser le four dans l'armoire et l'aligner.
- Réinstaller la porte.

- Ouvrir la porte du four et repérer les quatre trous prévus pour les vis de montage sur le cadre du four. Marquer et percer des trous-guides de 6 mm de profondeur. Fixer le four à l'armoire en insérant les vis dans l'armoire par le cadre.

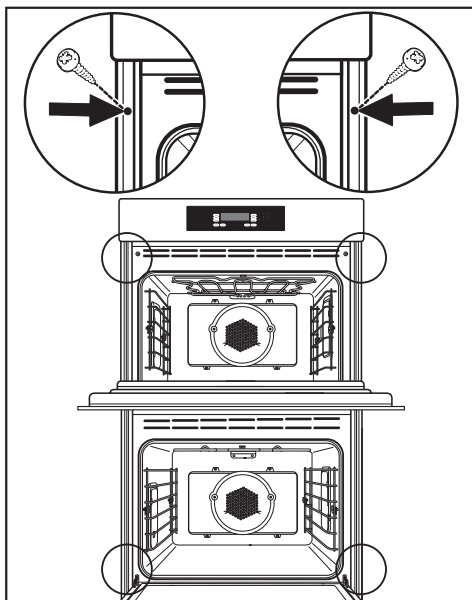

## Réglage de l'heure

"Entrer heure: hh:mm" s'affiche à l'écran une fois l'appareil branché.

- Réglez l'heure à l'aide du clavier numérique.
- Enregistrez l'heure en appuyant sur la touche à droite de "OK".



## **Miele Limitée**

### **Siège social au Canada**

161 Four Valley Drive

Vaughan, ON L4K 4V8

Téléphone : (800) 643-5381

(905) 660-9936

Télécopieur : (905) 532-2290

[www.miele.ca](http://www.miele.ca)

[info@miele.ca](mailto:info@miele.ca) (questions générales)

[professional@miele.ca](mailto:professional@miele.ca) (questions commerciales)

### **Service à la clientèle – Mielecare (Canada)**

Téléphone : (800) 565-6435

(905) 532-2272

Télécopieur : (905) 532-2292

[customer-care@miele.ca](mailto:customer-care@miele.ca) (Service technique)